

2500



POSTER WITH TEXT AND IMAGES



ПРЕСС горячештамповочный двухкривошипный КБ8544

ПРЕДНАЗНАЧЕН

для изготовления поковок из черных и цветных металлов и сплавов методом горячей штамповки, он универсален и находит применение в различных отраслях промышленности



ТЕХНИЧЕСКАЯ ХАРАКТЕРИСТИКА

Наименование основных параметров и размеров	Данные
Номинальное усилие пресса, кН	25000
Ход ползуна, мм	350+ ₋ 1,8
Частота ходов ползуна, мин ⁻¹ , непрерывных, не менее	70
наибольшая частота одиночных	14
Наименьшее расстояние между столом (промежуточной плитой установленной на столе) и подштамповой плитой ползуна в его крайнем положении, мм	890+ ₋ 1,0
Величина регулировки расстояния между столом и ползуном, мм	10+ ₋ 1,0
Верхний выталкиватель:	
величина хода, мм	50+ ₋ 3,0
усилие, кН	63
Нижний выталкиватель:	
величина хода, мм	50+ ₋ 3,0
усилие, кН	100
Размеры стола, мм	
слева направо	1280
спереди назад	1400
Размеры ползуна, мм	
слева направо	1090-0,2
спереди назад	1150-0,2
Размер окон в стойках пресса, мм	
высота	1000+10
ширина	800+10
Габариты пресса, мм	
слева направо	5645+ ₋ 56
спереди назад	3950+ ₋ 40
Высота пресса над уровнем пола, мм	6850+ ₋ 68
Масса пресса, кГ	178100



Схема прессы КБ854

Вид на стол пресса КБ8544 (данные паспорта)



Размеры и расположение пазов для крепления штампов в ползуне пресса КБ8544 (данные паспорта)

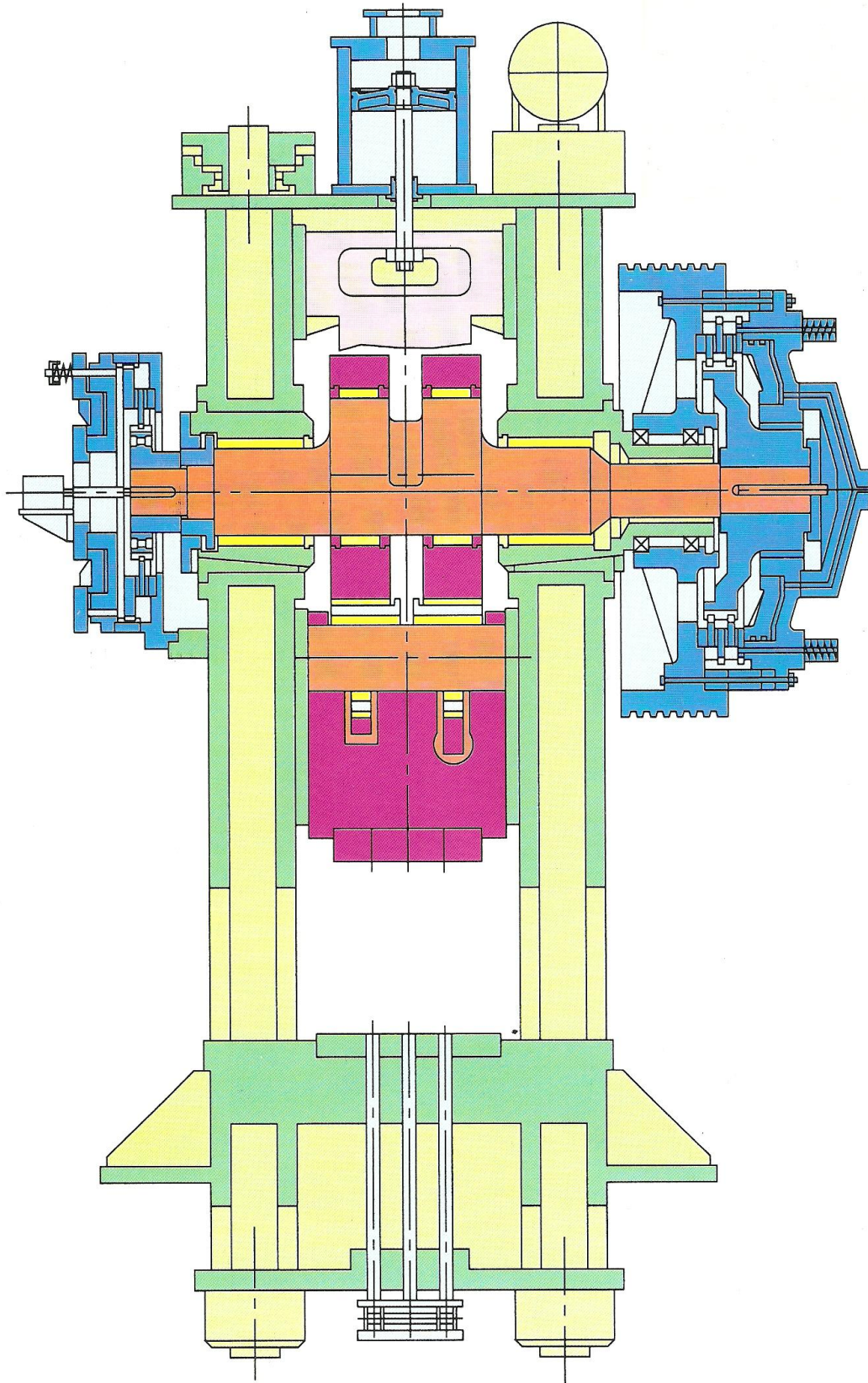
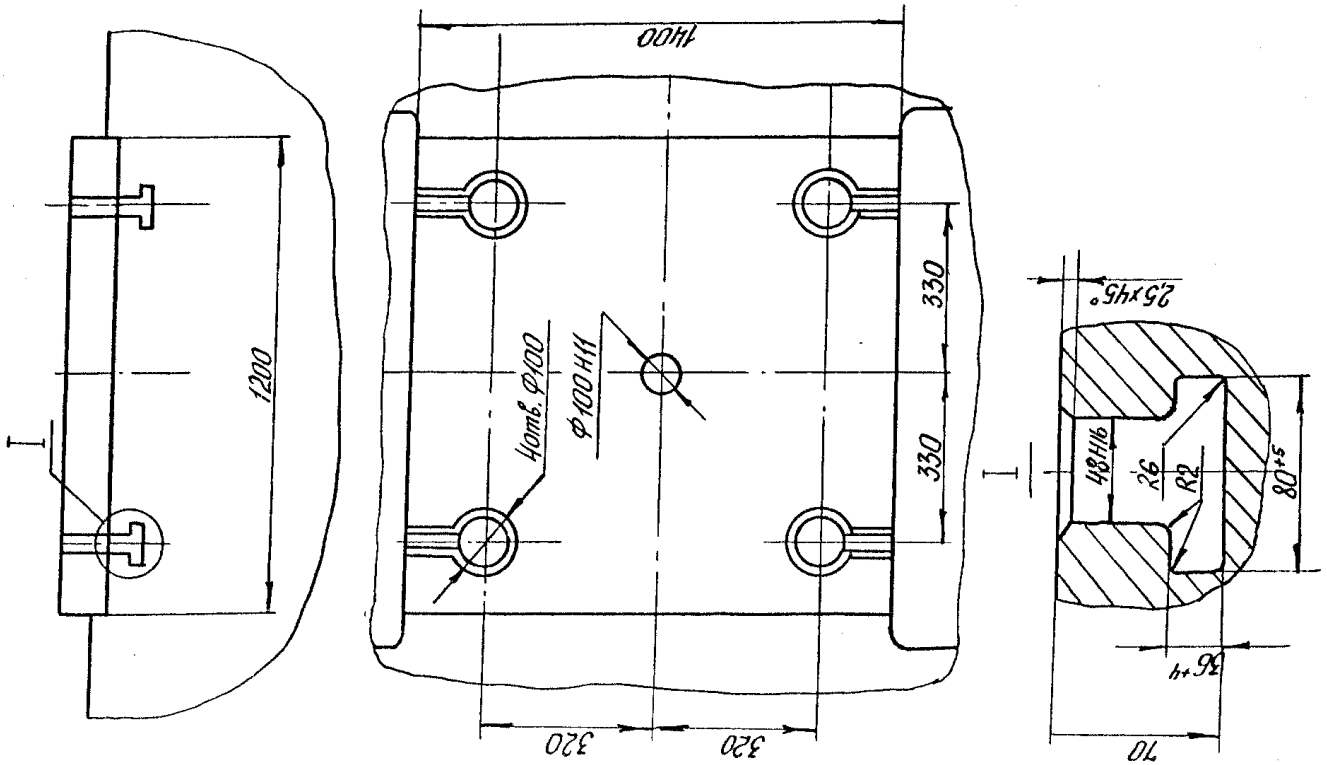
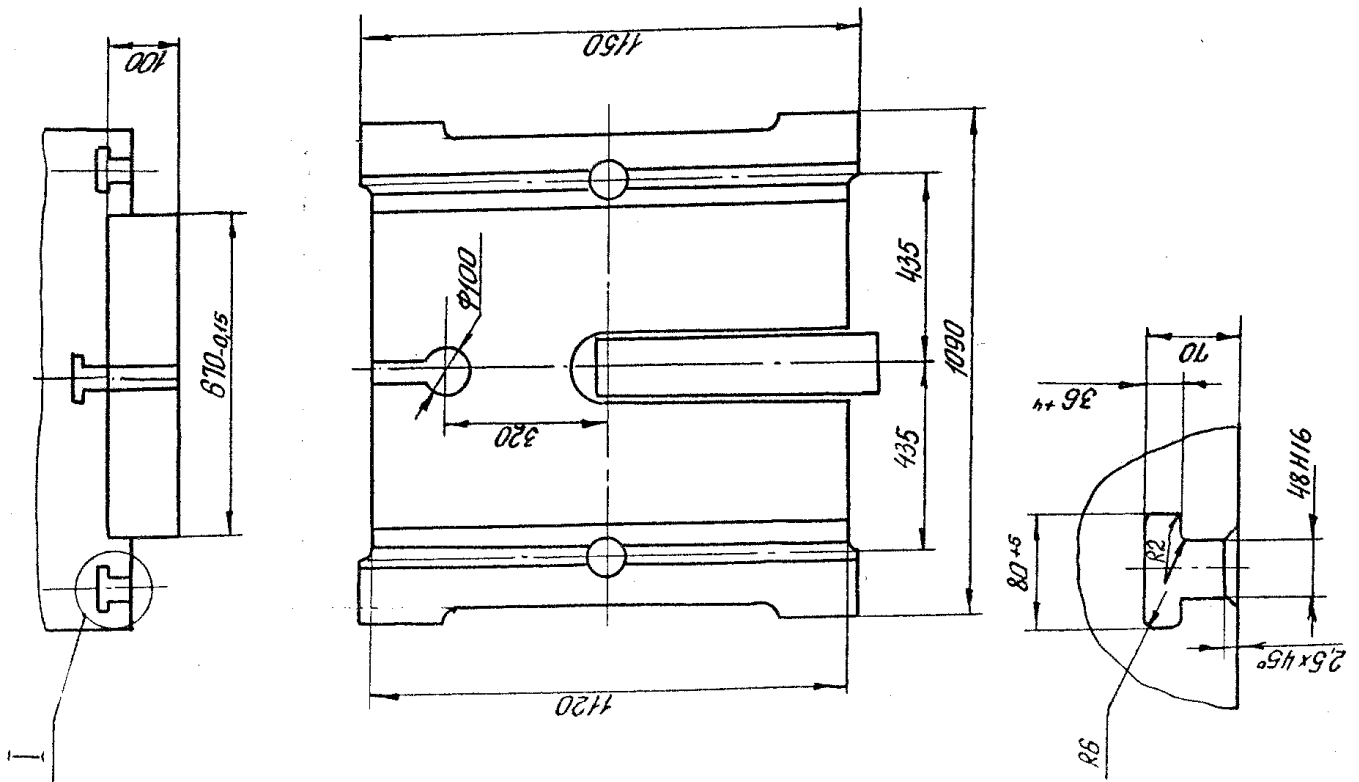

ЗАО «Тяжпресс-сервис»

✉ 394026 Россия,
г.Воронеж ул. Солнечная 27а
E-mail: mail@tmpservis.vrn.ru

☎ Тел/Факс (4732)72-73-66
(4732)72-76-42
(4732)39-25-31
(4732)39-25-66